

Oxygen Sensor Socket O₂センサーソケット

差込角
9.5mm

3/8"DR.
O₂センサーソケット



ITEM NO.	二面幅サイズ	差込角	D(mm)	全長 (mm)	重量 (g)	定価(円)	JAN コード
OSV-30	22mm (12PT)	9.5sq.	33.2	30	154	2,030	610964
OSV-50	22mm (12PT)	9.5sq.	33.2	50	188	2,180	610971
OSV-80	22mm (6PT)	9.5sq.	31.8	80	238	2,180	610988

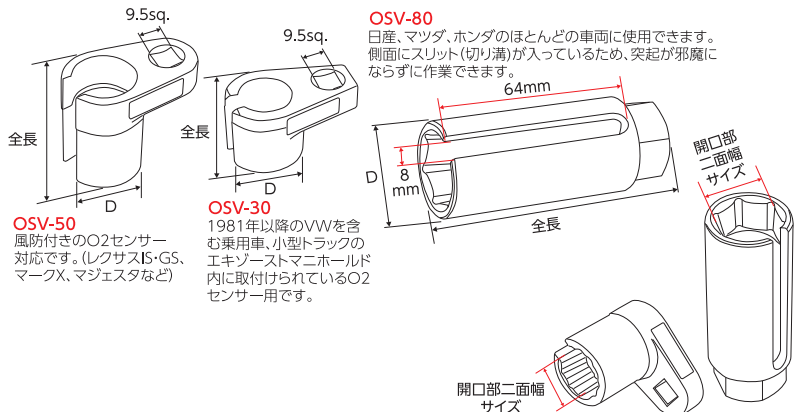

3/8"DR.3PC.
O₂センサーソケットセット

差込角
9.5mm



ITEM NO.	明 細	重量 (kg)	定価(円)	JAN コード
OSV-3S	3/8"DR.3PC.O ₂ センサーソケットセット ・O ₂ センサーソケット(12PT)22mm×30mm ・O ₂ センサーソケット(12PT)22mm×50mm ・O ₂ センサーソケット(6PT)22mm×80mm	0.7	6,380	610957

Non-Slip Socket ノンスリップソケット

差込角
9.5mm

3/8"DR.ノンスリップソケット
ブラックフィニッシュ仕上げ

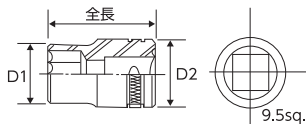

ITEM NO.	サイズ	D1(mm)	D2(mm)	全長 (mm)	重量 (g)	定価(円)	JAN コード
BNS-3080	8mm	12.2	16.8	28	23	700	620314
BNS-3100	10mm	14.5	16.8	28	24	700	620321
BNS-3120	12mm	16.8	16.8	28	25	720	620338
BNS-3130	13mm	17.8	17.8	28	28	750	620345
BNS-3140	14mm	19.8	19.8	28	37	780	620352
BNS-3170	17mm	23.8	23.8	30	63	850	620369
BNS-3190	19mm	25.7	25.6	30	70	920	620376
BNS-3210	21mm	27.8	27.7	30	85	950	620383
BNS-3220	22mm	29.8	29.8	30	101	980	620390
BNS-3240	24mm	31.8	31.8	30	105	1,000	620406

角が丸く磨り減った、固く錆び付いたボルトやナットにガッチリと噛み込んで簡単に緩める事ができる特殊ソケットです。

ガッチリキャッチ!
ノンスリップ 約85%角が丸くなったボルトやナットに対応。



3/8"DR.10PC.
ノンスリップソケットセット

差込角
9.5mm



ITEM NO.	明 細	重量 (g)	定価(円)	JAN コード
BNS-310S	3/8"DR.10PC.ノンスリップソケットセット 8, 10, 12, 13, 14, 17, 19, 21, 22, 24mm	660	7,500	620307

ソケット類